

# DETAILPLANEERING KANASTE MAAÜKSUSEL NING HEINATEE 21 JA HEINATEE PÖIK 5 KINNISTUTEL

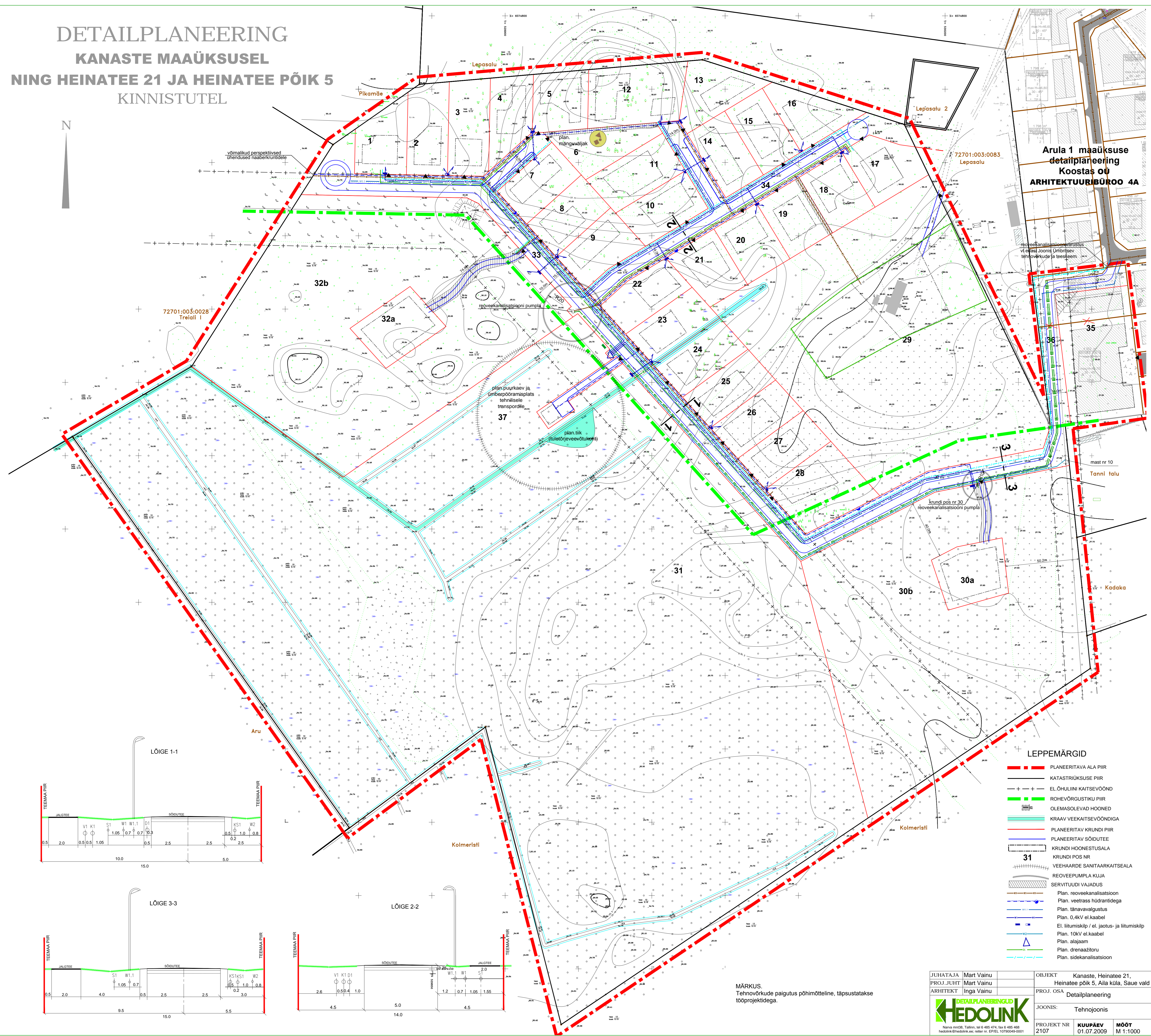

Arula 1 maaüksuse  
detailplaneering  
Koostas õu  
ARHITEKTUURIBÜROO 4A

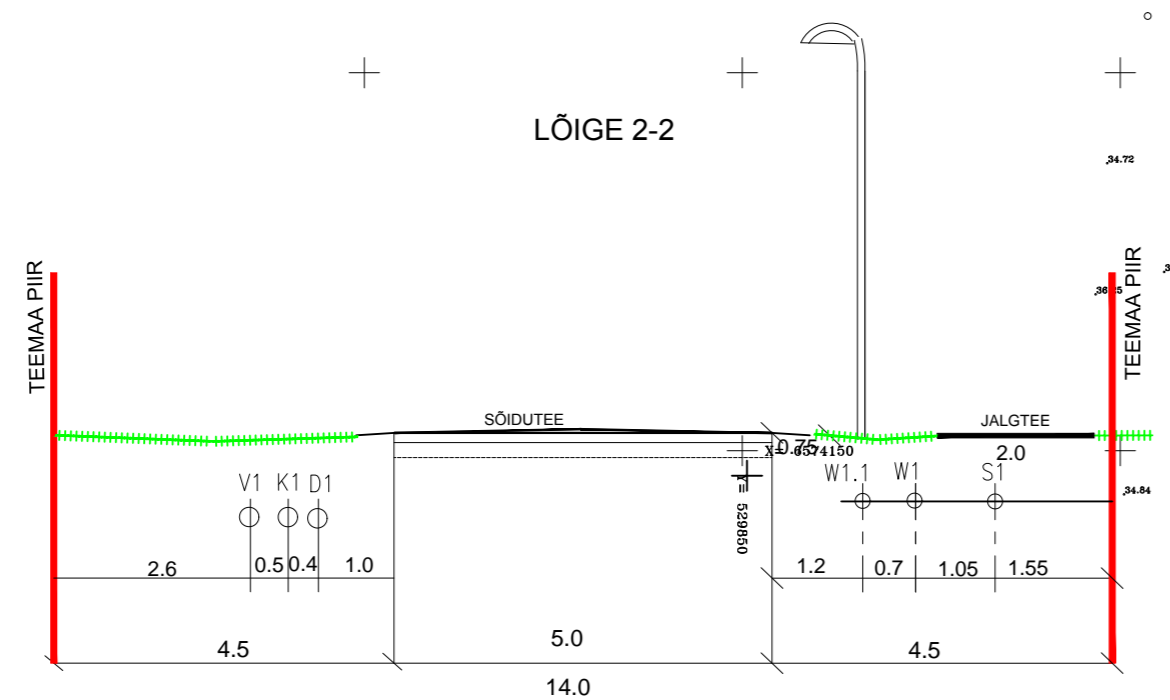
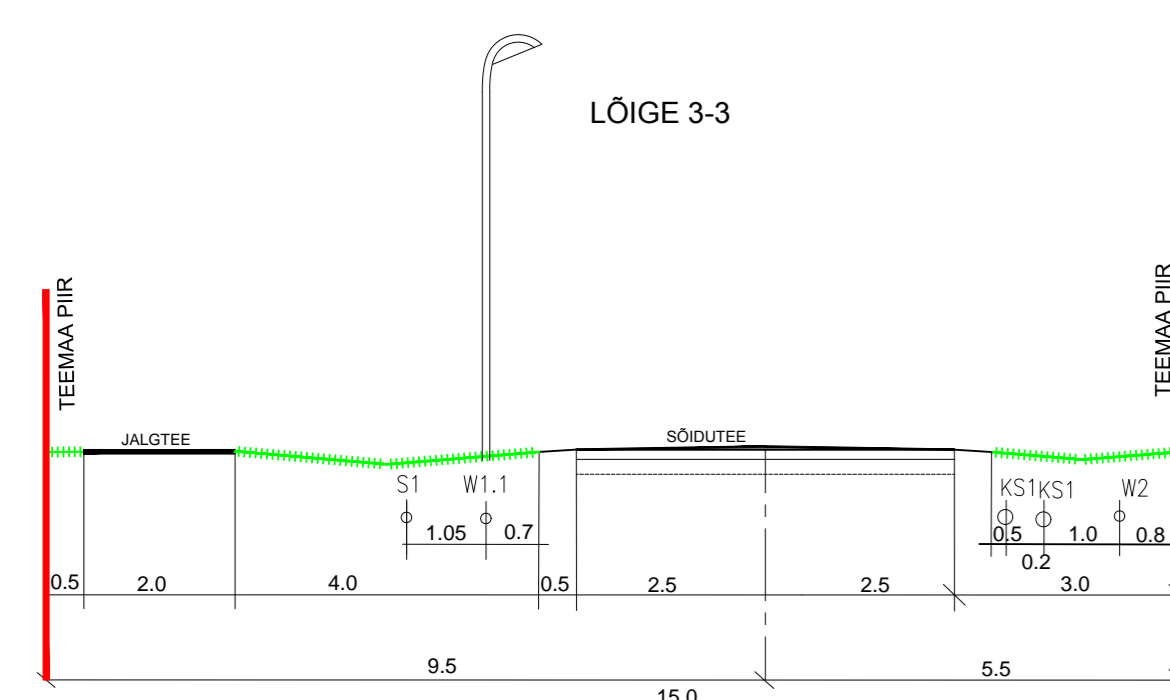
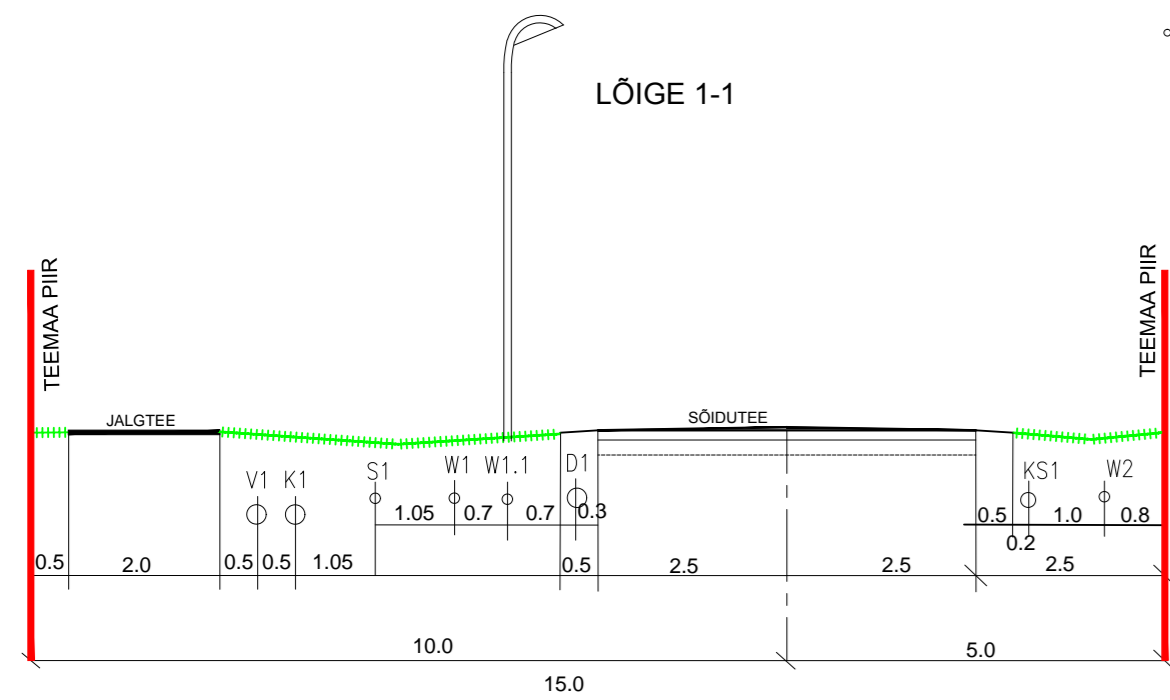

### LEPPEMÄRGID

- - - - - PLANEERITAVA ALA PIIR
- - - - - KATASTRIRIIGIKUUSE PIIR
- - - - - ELÕHULIINI KAITSEVÕÕND
- - - - - ROHEVÕRGUSTIKU PIIR
- - - - - OLEMASOLEVAD HOONED
- - - - - KRAAV VEEKATSEVÕÕNDIGA
- - - - - PLANEERITAV KRUNDI PIIR
- - - - - PLANEERITAV SÕIDUTEE
- - - - - KRUNDI HOONESTUSALA
- - - - - KRUNDI POS NR
- - - - - 31 VEEHAARDE SANITAARKAITSEALA
- - - - - REOVEEPUMPLA KLAA
- - - - - SERVITUUDI VAJADUS
- - - - - Plan. roovekahalatsioon
- - - - - Plan. veetross hüdrantidega
- - - - - Plan. läänavaatgustus
- - - - - Plan. 0.4kV el.kaabel
- - - - - El. liitumiskip / el. jaotus- ja liitumiskip
- - - - - Plan. 10kV el.kaabel
- - - - - Plan. alajaam
- - - - - Plan. drenaažitoru
- - - - - Plan. sidekanalisatsioon

MÄRKUS:  
Tehnovõrkude paigutus põhimõtteline, täpsustatakse  
tööprojektidega.

JUHATAJA	Mart Vainu	OBJEKT	Kanaste, Heinatee 21, Heinatee põik 5, Ala küla, Saue vald
PROJ. JUHT	Mart Vainu	PROJ. OSA	Detailplaneering
ARHITEKT	Inga Vainu	JOOJNIS:	Tehnojoonis
		PROJEKT NR	2107
		KUUPÄEV	01.07.2009
		MÕÖT	M 1:1000